



TURBOLICUADOR JR

TRI-270

TURBOLICUADOR DE INMERSION



✓ VELOCIDAD VARIABLE

Está equipado con una perilla en la parte superior que permite controlar la velocidad adaptándose a la necesidad de usuario.

✓ ALTA HIGIENE

Todas las partes que entran en contacto con la comida están fabricadas en acero inoxidable, esto le brinda uso higiénico y fácil limpieza.

✓ EVITA MERMAS

Minimice el desperdicio de alimento ya que el equipo le permite licuar directamente en el recipiente que esté cocinando.

✓ AGARRE ERGONÓMICO

El diseño ergonómico del equipo le permite un agarre firme además de un uso confortable y seguro.

✓ CONSTRUCCIÓN EN ACERO INOXIDABLE

Su brazo y cuchillas están fabricados en acero inoxidable y están diseñados para soportar largas jornadas en operación, proporcionando alta resistencia y durabilidad al equipo.



TURBOLICUADOR JR

TRI-270

ESPECIFICACIONES TÉCNICAS

Dimensiones con empaque

Alto:	40 cm
Ancho:	24 cm
Profundo:	8.5 cm

Dimensiones del motor

Largo:	31 cm
Diámetro:	Ø7.9 cm

Dimensiones del brazo

Largo:	22.5 cm
Diámetro:	Ø2.5 cm
Peso:	0.53 kg

Materiales

Brazo:	Acero inoxidable
Cuerpo del motor:	Polímero de alta resistencia
Cuchillas:	Acero inoxidable

Datos técnicos

Potencia del motor:	270 W
Voltaje:	120 V
Frecuencia:	60 Hz
Revoluciones por min:	6000 - 20000 rpm
Capacidad de licuado:	10 L

Accesorios

Cuchillas:	Cuchilla doble de acero inox.
Brazo:	Brazo desmontable

Datos logísticos:

Peso:	2.20 kg
-------	---------

Imágenes representativas y sujetas a variabilidad

Con una base de 60% líquido y 40% sólido

PARTES/VISTAS DEL EQUIPO

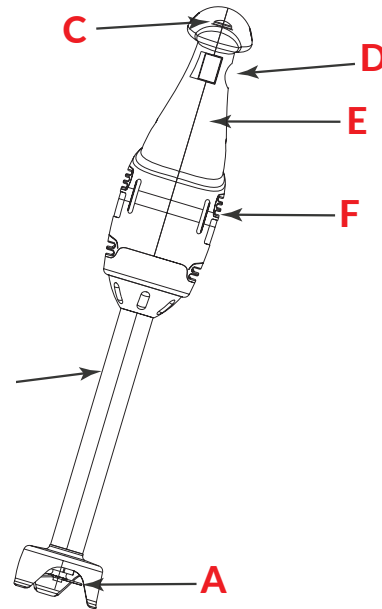

- A. Cuchillas
- B. Brazo de turbolicuador
- C. Botón de encendido
- D. Botón de seguridad
- E. Agarre ergonómico
- F. Rendija de ventilación

FRONTAL

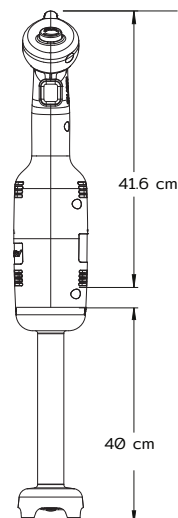

LATERAL

