

DRAGO

Drago
www.dragoorange.com

Nombre del proyecto: _____

Locación: _____

Item #: _____ Cant: _____

Modelo #: _____

Modelo:
MC-04-00

Campana backshelf
4 pies



Campana sin filtros

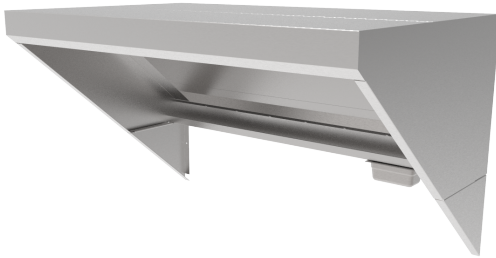

Campana con filtros
**Venta por separado*



Características y beneficios

Beneficios:

- Campana tipo 1, para captación de vapores cargados de grasa.
- Ideal para espacios con altura reducida como foodtrucks, foodtrailer o cocinas similares.

Estructura fuerte y duradera

- Estructura fabricada en acero inoxidable tipo 430, calibre 18, completamente soldada y pulida.
- Charola de residuos removible.
- Cortinas de acero inoxidable tipo 430, calibre 16.
- Kit de instalación para montaje de techo.

Accesorios (venta por separado):

- Kit de filtros tipo laberinto (KIT-FILTERS-4).

Dimensiones			Peso neto
Frente	Fondo	Altura	
48" (1219.2 mm)	29" (741.6 mm)	28" (711.2 mm)	80.4 Lb (36.5 Kg)

Comentarios:

Disponibilidad:

Modelo:
MC-04-00

Campana backshelf

4 pies

Vistas

Vista isométrica

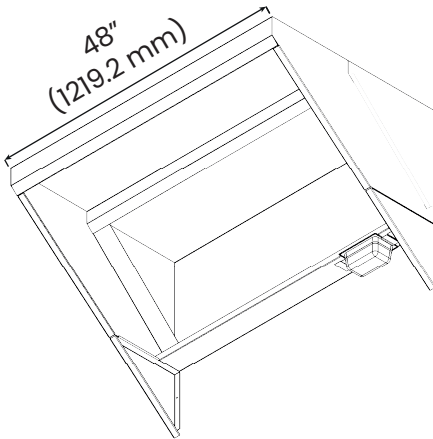

Vista lateral

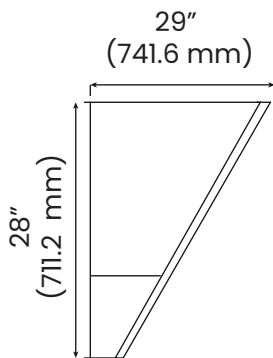

Especificaciones

Información del empaque:

Dimensiones:	F 50" (1269.2 mm) P 20" (510 mm) A 67" (1700 mm)
Peso bruto:	179 Lb (81.2 Kg)

Accesorios

Charola de recolección	Cortinas
	
Kit de instalación	Kit de filtros de laberinto
 <ul style="list-style-type: none">-Soportes: 4 piezas-Tornillo hexagonal (1/2" - 13x8): 4 piezas-Tuerca 1/2": 16 piezas-Arandela plana 1/2": 16 piezas-Arandela Garlock selladora 1/2": 4 piezas	 <p>(KIT-FILTERS-4) <i>*Venta por separado</i></p>