

DRAGO

Drago
www.dragoarange.com

Nombre del proyecto: _____

Locación: _____

Item #: _____ Cant: _____

Modelo #: _____

Modelo:
MC-06-00

Campana Backshelf
6 pies



Campana sin filtros

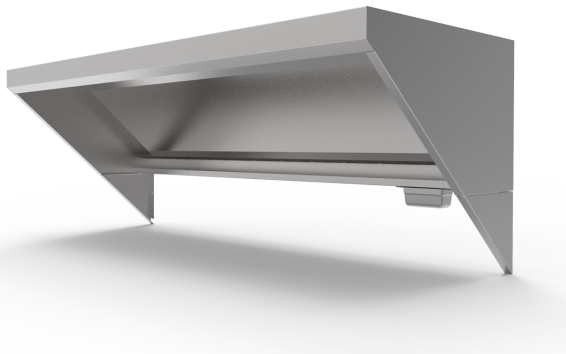

Campana con filtros

**Venta por separado*



Características y beneficios

Beneficios:

- Campana tipo 1, para captación de vapores cargados de grasa.
- Ideal para espacios con altura reducida como foodtrucks, foodtrailer o cocinas similares.

Estructura fuerte y duradera

- Estructura fabricada en acero inoxidable tipo 430, calibre 18, completamente soldada y pulida.
- Charola de residuos removible.
- Cortinas de acero inoxidable tipo 430, calibre 16.
- Kit de instalación para montaje de techo.

Accesorios (venta por separado):

- Kit de filtros tipo laberinto (KIT-FILTERS-6).

Dimensiones			Peso neto
Frente	Fondo	Altura	
72" (1828.8 mm)	29" (741.6 mm)	28" (711.2 mm)	105 Lb (48 Kg)

Comentarios:

Disponibilidad:

Modelo:
MC-06-00

Campana backshelf

6 pies



Vistas

Vista frontal

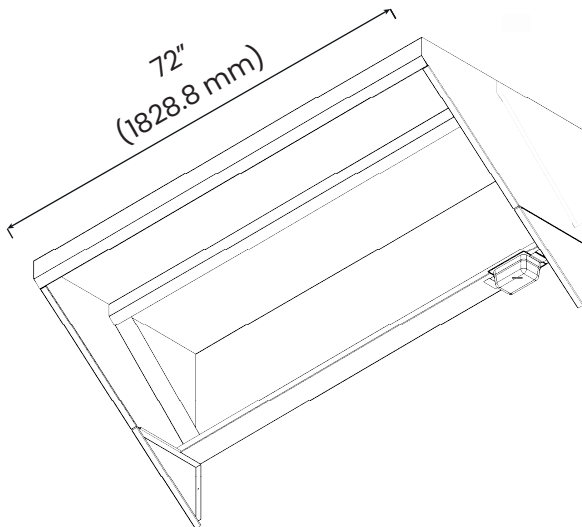

Vista lateral

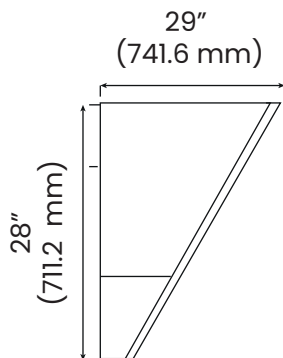

Especificaciones

Información del empaque:

Dimensiones:	F 74" (1879.6 mm) P 20" (510 mm) A 67" (1700 mm)
Peso bruto:	238.5 Lb (108.2 Kg)

Accesorios

Charola de recolección	Cortinas
	
Kit de instalación	Kit de filtros de laberinto
 <ul style="list-style-type: none">-Soportes: 4 piezas-Tornillo hexagonal (1/2" - 13x8): 4 piezas-Tuerca 1/2": 16 piezas-Arandela plana 1/2": 16 piezas-Arandela Garlock selladora 1/2": 4 piezas	 <p>(KIT-FILTERS-6) *Venta por separado</p>