

# DRAGO

Drago  
www.dragoorange.com

Nombre del proyecto: \_\_\_\_\_

Locación: \_\_\_\_\_

Item #: \_\_\_\_\_ Cant: \_\_\_\_\_

Modelo #: \_\_\_\_\_

Modelo:  
MC-10-00

**Campana Backshelf**  
10 pies



### Campana sin filtros

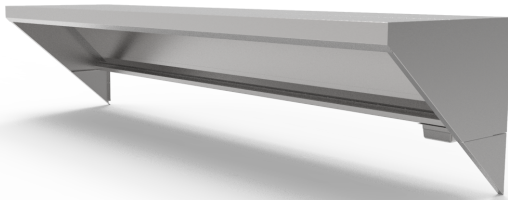

### Campana con filtros

*\*Venta por separado*



### Características y beneficios

#### Beneficios:

- Campana tipo 1, para captación de vapores cargados de grasa.
- Ideal para espacios con altura reducida como foodtrucks, foodtrailer o cocinas similares.

#### Estructura fuerte y duradera

- Estructura fabricada en acero inoxidable tipo 430, calibre 16, completamente soldada y pulida.
- Charola de residuos removible.
- Cortinas de acero inoxidable tipo 430, calibre 16.
- Kit de instalación para montaje de techo.

#### Accesorios (venta por separado):

- Kit de filtros tipo laberinto (KIT-FILTERS-10).

Dimensiones			Peso neto
Frente	Fondo	Altura	
120" (3048 mm)	29" (741.6 mm)	28" (711.2 mm)	170 Lb (73 Kg)

Comentarios:

Disponibilidad:

Modelo:  
**MC-10-00**

# Campana backshelf

10 pies

## Vistas

### Vista frontal

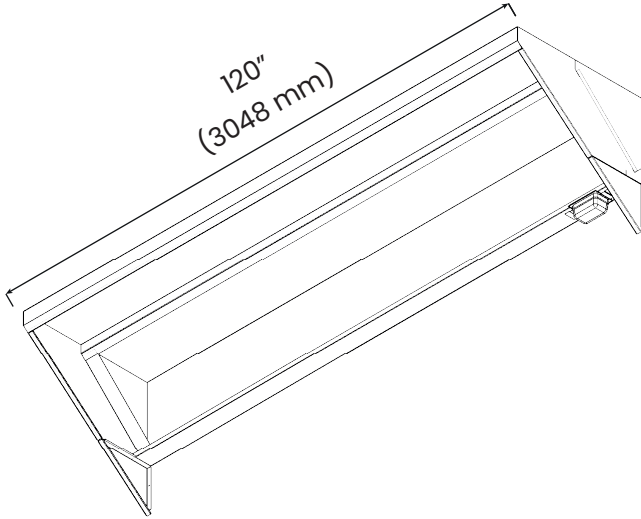

### Vista lateral

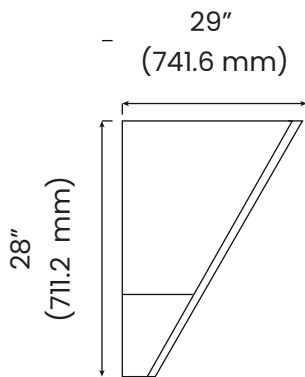

## Especificaciones

### Información del empaque:

Dimensiones:	F 121.9" (3098 mm) P 20" (510 mm) A 67" (1700 mm)
Peso bruto:	361 Lb (163.7 Kg)

### Accesorios

Charola de recolección	Cortinas
Kit de instalación	Kit de filtros de laberinto
<ul style="list-style-type: none"><li>-Soportes: 4 piezas</li><li>-Tornillo hexagonal (1/2" - 13x8): 4 piezas</li><li>-Tuerca 1/2": 16 piezas</li><li>-Arandela plana 1/2": 16 piezas</li><li>-Arandela Garlock selladora 1/2": 4 piezas</li></ul>	<p>(KIT-FILTERS-6) <b>*Venta por separado</b></p>