

### MESA DE PREPARACIÓN SANDWICH Y ENSALADA

Línea INOX+PLUS



✓ **ÁREA CON INSERTOS SUPERIOR** El área con insertos en la parte superior facilita el acceso a los distintos ingredientes para una rápida preparación.

✓ **CONSTRUCCIÓN ROBUSTA**

El equipo está construido en acero inoxidable, las ruedas reforzadas facilitan el desplazamiento lo cual permite una mejor limpieza.

✓ **AGENTE AISLANTE CICLOPENTANO**

El ciclopentano es un aislante ecológico altamente eficiente que brinda un mayor ahorro de energía.

✓ **PUERTA CON SISTEMA INNOVADOR**

✓ La puerta permite un autocierre a 90° y autoapertura hasta 180° lo cual le permite al usuario mayor agilidad en el manejo de los alimentos y un mejor desplazamiento.

✓ **EMPAQUE FOODSERVICE**

El empaque de hule está libre de BPA lo que evita tener contacto directo con los alimentos y elimina olores.

✓ **UNIDAD DE REFRIGERACIÓN ECOLÓGICA**

El sistema de refrigeración utiliza refrigerante ecológico R290. Este es altamente amigable con el medio ambiente además de brindar una mayor eficiencia energética.

# MESA DE PREPARACIÓN MFS-27" (PULGADAS DE FRENTE)

Línea INOX+PLUS

## ESPECIFICACIONES TÉCNICAS

### Dimensiones con empaque

Alto:	1160
Ancho:	mm 830
Profundo:	mm 880

### Dimensiones sin empaque

Alto:	1075
Ancho:	mm 698
Profundo:	mm 750

### Dimensiones interiores

Alto:	597 mm
Ancho:	615 mm
Profundo:	504 mm
Volumen neto:	198.2 lts

### Materiales

Puertas:	1
Material de puertas:	Puerta sólida acero inoxidable
Parrillas:	1
Dimensión de parrillas:	Ancho: 434 mm Profundo: 597 mm
Insertos:	8 piezas de 1/6
Material externo:	Acero inox. 430
Material interno:	Acero inox. 201 y Aluminio
Medidas mesa de trabajo:	262 mm X 695 mm X 10 mm

### Datos de rendimiento de refrigeración

Refrigerante:	R-290, 60 g
Condensador:	Autocontenido
Compresor:	191 W
Rango de temperatura:	0 °C a 6 °C
Clase climática:	ST (Sub-tropical 16 °C a 38 °C)

### Datos eléctricos

Fuentes de alimentación:	115V/60HZ
Amperaje:	3.6 Amps
Longitud de cable:	2500 mm
Tipo de enchufe:	NEMA 5-15 P

### Datos logísticos:

Peso bruto:	98 kg
Peso neto:	80 kg

## PARTES / VISTAS DEL EQUIPO

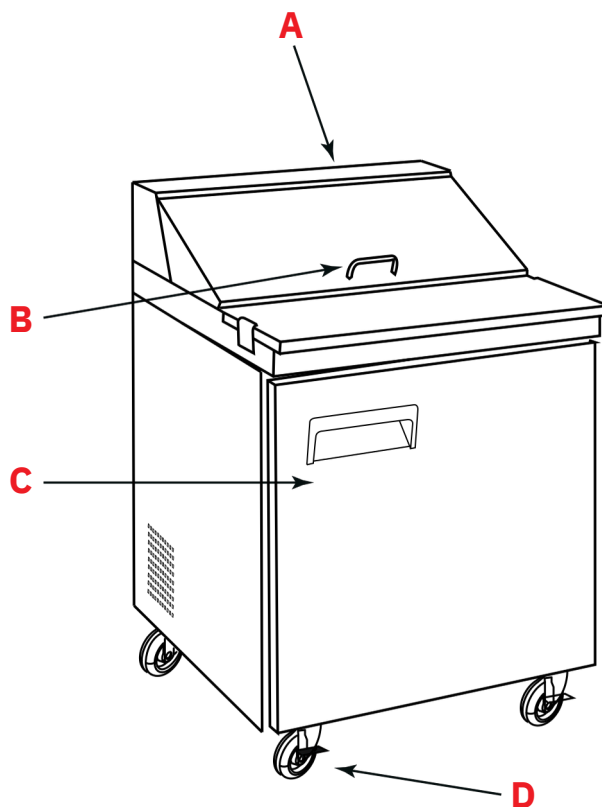

- A. Área con insertos superior
- B. Agarradera extraída
- C. Puerta con sistema de autocierre
- D. Ruedas con freno

### FRONTAL

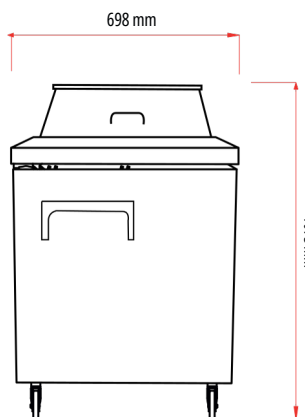

### LATERAL

